

WL8 系列

数字温控器

霍尼韦尔 WL8 系列墙装温控器产品是基于 86 盒安装而设计的带有液晶显示屏幕的控温产品，可以实现对室内实际温度和设定温度的实时显示并控制风机盘管阀门开启和关闭，从而控制调节室内温度。



功能

阀门控制

墙装温控器通过内置温度传感器（或外置温度传感器）获取室内温度，通过对控制阀门输出开关信号以使房间温度维持设定值。风扇工作模式分为三速风机手动或自动模式。手动模式下，通过控制 FH、FM、FL 输出调节风速。自动模式下，风速取决于室温和设定值之间的差异。

键盘锁

在非菜单设置状态下，可以锁定或取消键盘锁；在锁定状态下，所有按键同时锁定。

背光

任意按键激活背光灯，最后一次按键后，背光灯超时显示 8 秒。在安装设定模式下，背光灯最后按键后，超时显示 30 秒。通过参数模式，可以调节背光灯亮度，支持 10 级调节。

产品特性

- 超大液晶屏幕显示
- 室内温度显示或设定温度显示可选
- 手动或自动风速可选
- 摄氏温标 / 华氏温标可选
- 键盘锁功能，可以锁住 / 解锁部分或全部按键
- 过冷保护
- 定时关机
- 节能模式（远程传感器接入 / 房卡开启）
- 支持 86 墙装底盒安装
- 液晶显示背光可调

技术参数

产品型号	WL8 系列
工作电压	交流 220 至 230 V, 50/60Hz
控制精度	±1°C 在室温 21°C 时
控制方式	开关输出
负载容量	风机: 阻性 2 A, 感性 0.6 A; 阀门: 阻性 2 A, 感性 0.6 A
防护等级	IP 20
温度设置范围	10°C 至 32°C
温度显示范围	0°C 至 37°C
工作温度	0°C 至 49°C
储藏温度	-30°C 至 60°C
工作湿度	5% 至 90% RH 非凝结

订购信息

型号	电压 (交流)	2 管制 / 4 管制	背光	背光调节	节能模式	外置温度传感器 *
WL8B2WB	220V, 50Hz	2	支持, 月光白	支持	不支持	否
WL8B4WB	220V, 50Hz	2 / 4	支持, 月光白	支持	不支持	否
WL8B2WBR	220V, 50Hz	2	支持, 月光白	支持	支持	支持
WL8B4WBR	220V, 50Hz	2 / 4	支持, 月光白	支持	支持	支持

* 外置传感器规格要求: NTC 20K (型号: 50046805001)

命名方式

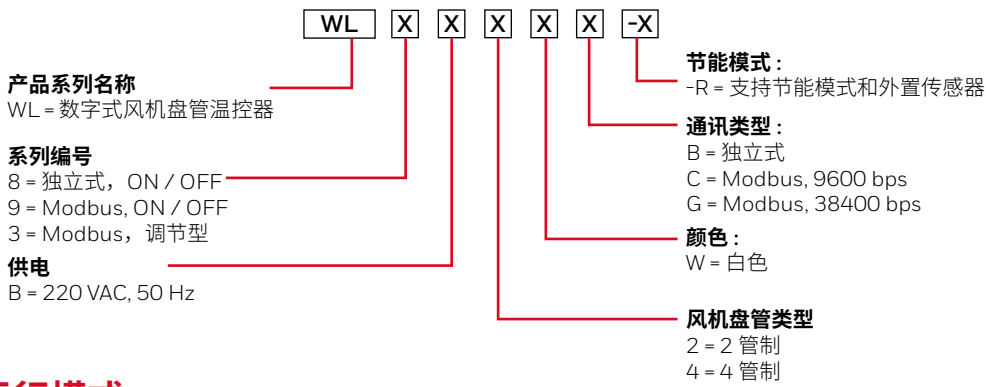

运行模式

舒适模式

舒适模式下，按上下键可以设置温度。控制模式包括制冷、制热和自动。



节能模式

参考安装说明，手动或者自动进入节能模式后，温控器将根据配置的参数自动调整温度设定点，风速。

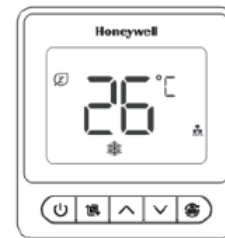

通风模式

按模式按钮进入通风模式。通风模式下，风扇按照手动设定风速进行，该模式下阀门不工作。



过冷保护模式

可以选择禁用或启用（默认）过冷保护。过冷保护模式下，当温控器关闭并且温度低于 6°C 时，过冷保护功能会启动温控器进入加热模式直到温度达到 8°C。

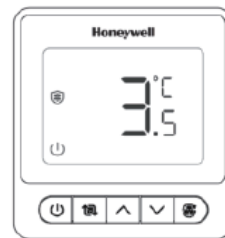

外观与尺寸 (mm)

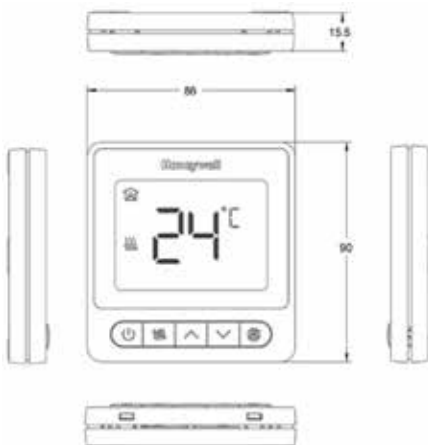

液晶面板功能示意

